

La petite fabrique de grammaire

V. Ansart

St. Dégeorges

P. Sève

Les deux morceaux du passé composé

CONJUGAISON – *Les marques du passé composé*

CE2 49 – **Comment se construit le passé composé ?**

Certaines diapositives ont été dupliquées afin de scinder le commentaire du mode présentateur lorsque le propos est long. Cela vous permettra de poursuivre vos explications de manière plus fluide.

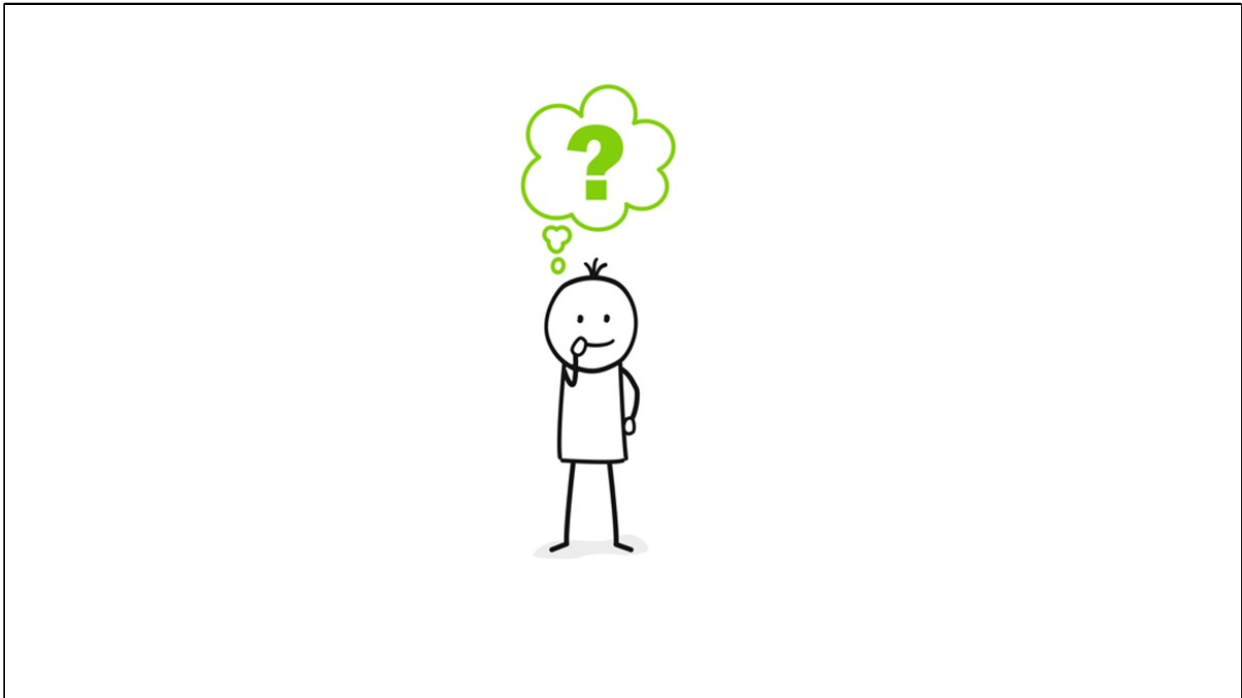

« Que savez-vous sur la conjugaison des verbes au passé composé ? »

Réponses possibles :

- C'est pour dire quelque chose qui s'est passée.
- Ça s'écrit en 2 morceaux.
- Il y a l'auxiliaire *avoir* comme 1^{er} morceau.
- ...

Noter les réponses et annoncer et annoncer que la classe y reviendra.

« Le journaliste a commenté la course de caisses à savon de Toulouse. Quand les concurrents ont fini la construction des bolides, ils ont participé à la course. Certains ont eu un accident. Un seul a été au poste de secours. Le reporter a vu la remise de la coupe au gagnant : la boîte à sardines a gagné. En tout cas, voilà ce que j'ai entendu à la radio. »

« Qui parle dans ce texte ? Où se situe-t-il sur la flèche du temps ? Après, avant, en même temps que ce qu'il raconte ? »

Réponses attendues :

- C'est un auditeur de radio qui nous parle de ce qu'il a entendu : « *voilà ce que j'ai entendu à la radio.* »
- Cet auditeur raconte ce qu'il a entendu à propos de la course de caisses à savon à Toulouse. Ce n'est pas quelque chose qui arrive au moment où il parle, ni ce qui va se passer. Ce sont des choses qui se sont déjà passées.

Le journaliste a commenté la course
Les concurrents ont fini la construction les bolides
Ils ont participé à la course.
Certains ont eu un accident
Un seul a été au poste de secours
Le reporter a vu la remise de la coupe.
La boîte à sardines a gagné.
J'ai entendu à la radio.
Voilà ce que j'ai entendu.

« Dans ces phrases quels sont les mots qui font comprendre que cela s'est déjà passé ? À quelle classe de mots appartiennent ces mots ? »

Réponse attendue :

Ce sont des verbes.

« Dites-moi quels mots sont les verbes. »

Le journaliste **a commenté** la course
Les concurrents **ont fini** la construction des bolides
Ils **ont participé** à la course.
Certains **ont eu** un accident
Un seul **a été** au poste de secours
Le reporter **a vu** la remise de la coupe.
La boîte à sardines **a gagné**.
J'**ai entendu** à la radio.
Voilà ce que j'**ai entendu**.

[Affichage de la réponse attendue]



Le journaliste **a commenté** la course
Les concurrents **ont fini** la construction des bolides
Ils **ont participé** à la course.
Certains **ont eu** un accident
Un seul **a été** au poste de secours
Le reporter **a vu** la remise de la coupe.
La boîte à sardines **a gagné**.
J'**ai entendu** à la radio.
Voilà ce que j'**ai entendu**.

« Où va-t-on placer les phrases et l'image de celui qui dit les phrases ? »

Réponse attendue :

On va placer celui qui parle à droite, parce que c'est du passé.



Le journaliste **a commenté** la course
Les concurrents **ont fini** la construction des bolides
Ils **ont participé** à la course.
Certains **ont eu** un accident
Un seul **a été** au poste de secours
Le reporter **a vu** la remise de la coupe.
La boîte à sardines **a gagné**.
J'**ai entendu** à la radio.
Voilà ce que j'**ai entendu**.

Annoncer : « Aujourd'hui, on va regarder de plus près ces formes du verbe au passé composé. On va chercher comment elles sont faites. »

A → ?

je / j'							ai entendu
tu							
il / elle	a commenté			a été	a vu	a gagné	
nous							
vous							
ils / elles		ont fini	ont eu				

PHASE 2 - **Variation** Conjuguer au passé composé

Distribuer le tableau à compléter (cf. *Fiche photocopiable*)

« Qu'est-ce que je vous ai distribué ? »

Réponses attendues :

C'est un tableau de conjugaison.

Donner la consigne : « Complétez le tableau en vous aidant de ce que vous savez déjà. »

je / j'	ai commenté	ai fini	ai eu	ai été	ai vu	ai gagné	ai entendu
tu	as commenté	as fini	as eu	as été	as vu	as gagné	as entendu
il / elle	a commenté	a fini	a eu	a été	a vu	a gagné	a entendu
nous	avons commenté	avons fini	avons eu	avons été	avons vu	avons gagné	avons entendu
vous	avez commenté	avez fini	avez eu	avez été	avez vu	avez gagné	avez entendu
ils / elles	ont commenté	ont fini	ont eu	ont été	ont vu	ont gagné	ont entendu

« Comment est fabriqué le passé composé ? »

Réponse attendue :

L'auxiliaire *avoir* au présent et un deuxième morceau qui ne change pas.

Expliquer : « Quand il permet de fabriquer un temps du passé, on ne dit pas que *avoir* est un verbe, on dit que c'est l'**auxiliaire** – c'est un mot savant pour dire « celui qui aide » parce qu'*avoir* sert à fabriquer la forme. Les verbes, c'est bien *commenter*, *finir*... etc. »

je / j'	ai commenté
tu	as commenté
il / elle	a commenté
nous	avons commenté
vous	avez commenté
ils / elles	ont commenté

Donner la consigne : « Trouvez les marques de personne. »

Réponse attendue :

[voir diapositive suivante]

je / j'	ai	commenté
tu	as	commenté
il / elle	a	commenté
nous	avons	commenté
vous	avez	commenté
ils / elles	ont	commenté

Réponse attendue :

Ce sont les marques de personne qu'on trouve dans le verbe *avoir* au présent.
Il n'y a pas de marque de personne dans le second morceau du verbe.

Expliquer « Le second morceau qui ne change pas s'appelle le **participe passé**, c'est lui qui porte le sens du verbe.

Chaque verbe a un participe passé comme chaque verbe a un infinitif. Nous allons voir s'il y a un moyen de deviner comment est fabriqué ce participe passé ou s'il faut le savoir par cœur. »

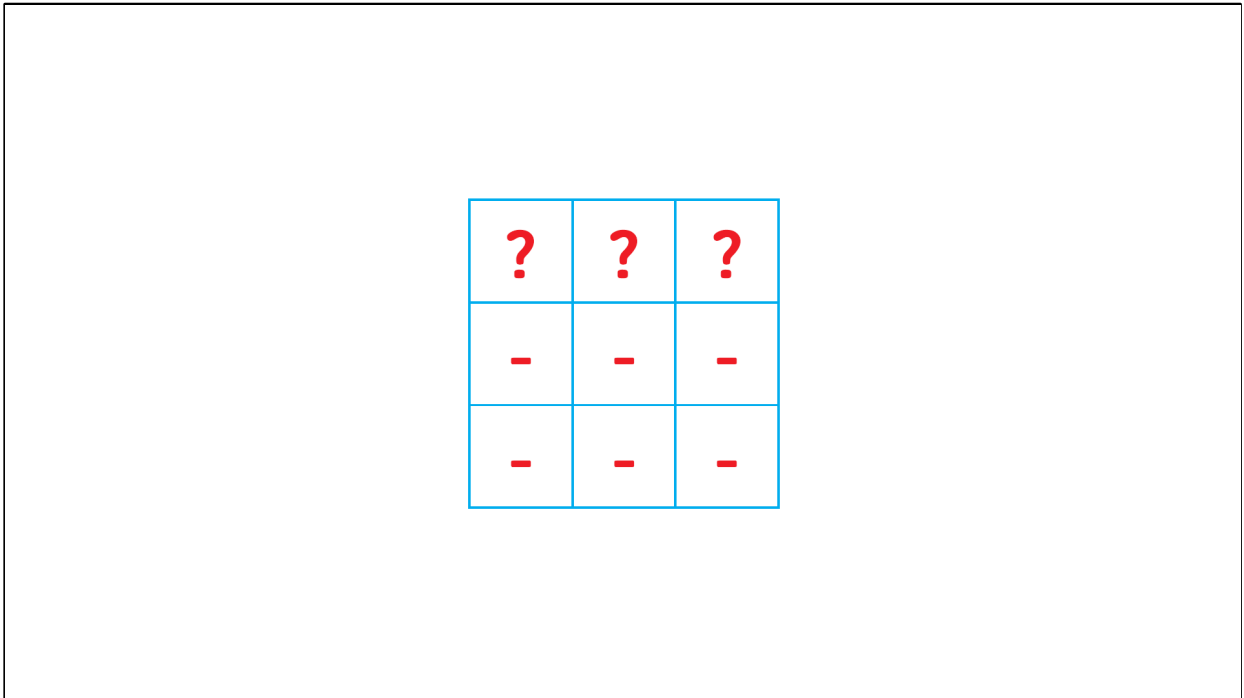

PHASE 3 Classement Inventorier des formes de participes passés

Distribuer les étiquettes portant les participes passés (cf. *Fichier photocopiable*) et **donner la consigne** : « Classez ces participes passés d'une façon qui peut nous aider à comprendre comment ils sont construits »

Réponse probable :

[voir diapositive suivante]

commenté	entendu	fini
participé	eu	
été	vu	
gagné		

« Observez le groupe des participes passés en -é et cherchez si ces verbes ont quelque chose en commun que les verbes des 2 autres regroupements n'ont pas. »
Si les élèves ne parviennent pas à trouver que l'élément commun est leur infinitif en -*er*,
donner la consigne : « Trouvez l'infinitif des différents verbes. » et leur demander :
« Qu'est-ce que cela nous apprend ? »

comment-er particip-er ê-tre gagn-er	entend-re av-oir voi-r	fini-r
commenté participé été gagné	entendu eu vu	fini

Réponse attendue :

Les verbes qu'on a vus qui ont un infinitif où on entend [e] ont un participe passé en -*é* sauf *être* qui lui aussi a un participe passé en -*é*.

Les verbes qu'on a vus qui ont un infinitif où on entend [r] ont un participe passé en -*u* (ou -*eu*) sauf *être* et *finir*.

Le verbe *finir* a un participe passé en -*i*.

Expliquer : « Il y a beaucoup de formes pour le participe passé, mais on a tous tellement l'habitude d'utiliser ces verbes au passé composé à l'oral que l'on peut facilement retrouver la forme orale du participe passé des verbes en les mettant au passé composé. »

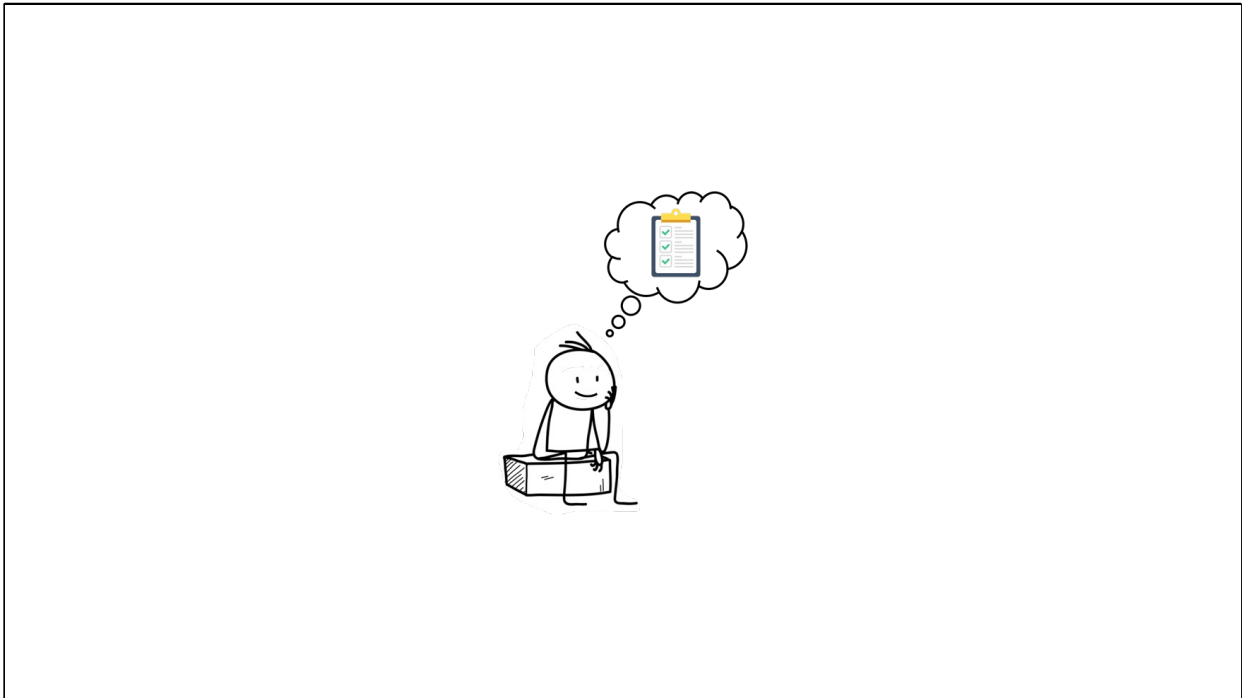

Revenir sur les remarques de la phase d'enrôlement et les valider ou pas.

Reformuler avec les élèves ce qu'on a appris.

Dans la leçon qui s'appelle *Les deux morceaux du passé composé*, on a revu que le passé composé sert à indiquer une action qui s'est déjà passée.

Le passé composé est construit avec 2 morceaux : l'auxiliaire *avoir* au présent et un participe passé qui n'a pas de marque de personne.

Le participe passé peut se terminer par :

-é pour les verbes dont l'infinitif est en *-er* (et aussi : *être*).

-u pour *voir, entendre* (et c'est *eu* pour *avoir*)

-i pour *finir*

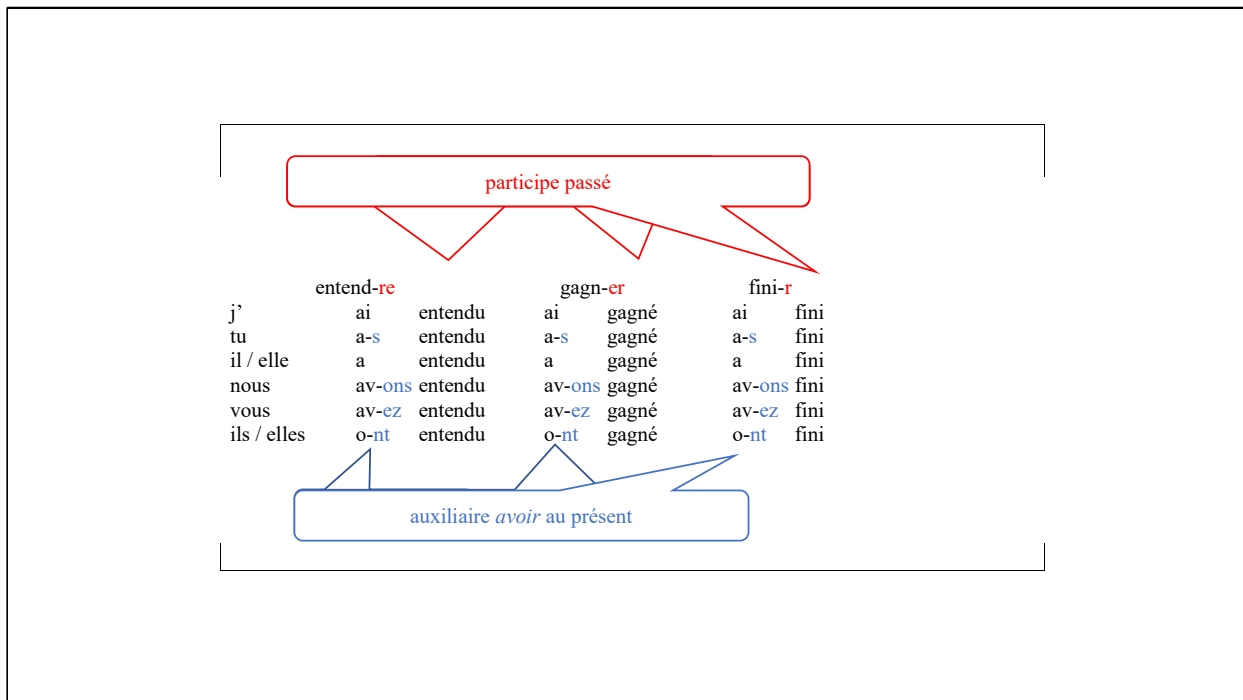

Distribuer la trace écrite (cf. *Fiche photocopiable*).

« Avec votre crayon rouge, surlignez 'participe passé' dans la bulle d'en haut.
Entourez les marques de l'infinitif.

Avec votre crayon bleu, surlignez 'auxiliaire *avoir* au présent' dans la bulle d'en bas.
Entourez les marques de la personne. »

As-tu bien compris ?

1. Aristobule a écrit : Tu as gagner le match !

Voilà son raisonnement :



J'ai mis *-er* à la fin du verbe parce que c'est le verbe *gagner* à l'infinitif (« Il faut gagner le match. »).

Es-tu d'accord avec lui ?

Si non, réécris comme il te semble.

.....

1. Aristobule a écrit : Tu as gagner le match !

Voilà son raisonnement :



J'ai mis *-er* à la fin du verbe parce que c'est le verbe *gagner* à l'infinifit (« Il faut gagner le match. »).

Es-tu d'accord avec lui ? ...**Non**.....

Si non, réécris comme il te semble.

.....**Tu as gagné le match !**

Aristobule a raison : il s'agit bien du verbe *gagner*. Là où Aristobule se trompe, c'est qu'il n'est pas ici à l'infinifit. Il est conjugué au passé composé. Ça s'est déjà passé quand on le raconte. *Gagné* est ici le participe passé, il prend donc un *-é* (verbe à l'infinifit en *-er*).

2. Justifie les lettres encadrées.

Nous av^ons trouv^é un trésor dans le grenier.

a. **avons** s'écrit avec ^ons parce que.....
.....

b. **trouvés** s'écrit avec ^é parce que.....
.....

2. Justifie les lettres encadrées.

Nous av^ons trouv^é un trésor dans le grenier.

a. **avons** s'écrit avec ^o**ons** parce que...c'est l'auxiliaire *avoir* à la personne 4.....

.....

b. **trouvés** s'écrit avec ^é**s** parce que...c'est le participe passé du verbe *trouver* (verbe en *-er*).....

.....

Avons trouvé est le passé composé du verbe *trouver* à la personne 4 (le fait s'est déjà passé quand on le raconte). Le premier morceau est l'auxiliaire *avoir*, il aide à fabriquer le verbe conjugué. Il est ici à la personne 4 (nous), l'auxiliaire prend donc la marque de la personne 4 : *-ons*. Le deuxième morceau (le participe passé) s'écrit avec un *-é*.

3. Mets ce texte au passé composé.

Gabriel pénètre dans la jungle. Nous suivons notre guide. Il change plusieurs fois de direction. Ses traces disparaissent au fur et à mesure. Nous avons un peu peur.

Gabriel repère soudain une gorge étroite. Il avance maintenant plus facilement. Quelle traversée !

.....

.....

.....

Identifier le temps du texte (présent). Demander aux élèves de commencer par conjuguer le verbe au passé composé à l'oral en leur rappelant que l'on peut facilement retrouver la forme orale du participe passé des verbes.
Pointer le changement de *maintenant* en *alors* (Ce changement n'était pas indispensable à l'imparfait, mais il l'est au passé composé)

3. Mets ce texte au passé composé.

Gabriel pénètre dans la jungle. Nous suivons notre guide. Il change plusieurs fois de direction. Ses traces disparaissent au fur et à mesure. Nous avons un peu peur.

Gabriel repère soudain une gorge étroite. Il avance maintenant plus facilement. Quelle traversée !

Gabriel **a pénétré** dans la jungle. Nous **avons suivi** notre guide. Il **a changé** plusieurs fois de direction. Ses traces **ont disparu** au fur et à mesure. Nous **avons eu** un peu peur.

Gabriel **a repéré** soudain une gorge étroite. Il **a avancé** alors plus facilement. Quelle traversée !

Faire remarquer le changement d'accent grave en accent aigu sur les verbes *pénétrer* et *repérer*, conformément à la prononciation.

4. Mets ce texte au présent.

J'ai découvert les deux éléphants. L'éléphanteau a regardé dans ma direction. Ses oreilles ont remué. Il a semblé reculer tout doucement et j'ai laissé la bête apeurée tranquille. J'ai fait quand même une photo.

.....

.....

.....

Identifier le temps du texte (passé composé). Demander aux élèves de repérer les verbes conjugués au passé composé. À cette occasion, leur faire découvrir d'autres formes du participe passé (*découvert, fait*).

4. Mets ce texte au présent.

J'ai découvert les deux éléphants. L'éléphanteau a regardé dans ma direction. Ses oreilles ont remué. Il a semblé reculer tout doucement et j'ai laissé la bête apeurée tranquille. J'ai fait quand même une photo.

Je **découvre** les deux éléphants. L'éléphanteau **regarde** dans ma direction. Ses oreilles **remuent**. Il **semble** reculer tout doucement et je **laisse** la bête apeurée tranquille. Je **fais** quand même une photo.

5. Dictée

Les coureurs ont préparé l'épreuve mais nous avons perdu la course.

[Donner éventuellement le mot *épreuve*.]

5. Dictée

Les coureurs ont préparé l'épreuve mais nous avons perdu la course.